

Introduktion

ARKÆOLOGISKE PUSLESPIL PÅ ET MUSEUM

Egyptiske tekstiler fra det 1. årtusinde e.Kr.
På Nationalmuseet
(Onlineudstilling)

2. udgave - 2023
Dette dokument er downloadet fra Nationalmuseets hjemmeside, for hele udstillingen eller andre dokumenter, der også er en del af denne udstilling, se:
<https://natmus.dk/museer-og-slotte/nationalmuseet/udstillinger/antiksamlingen/arkaeologiske-puslespil-paa-et-museum/>

At skabe en udstilling

Dette er resultatet af forskningsprojektet RECONTEXT - "Historien bag Nationalmuseets samling af egyptiske tekstiler fra 1. årtusinde e.Kr." Projektet er støttet af Aage og Johanne Louis-Hansens Fond og Beckett-Fonden. Leder af projektet, som løb i perioden 2021-2022, var Dr Maria Mossakowska-Gaubert. Projektet var forankret på Center for Tekstilforskning (CTR), Saxoinstituttet, Københavns Universitet og blev udført i tæt samarbejde med Nationalmuseet.



Medforfattere og samarbejdspartnere på udstillingen

Dr Maria Mossakowska-Gaubert,
Postdoc ved Københavns Universitet, Saxo-
instituttet, CTR (Initiativtager og kurator på
udstillingen) [M.M.-G.]

Dr Anne Haslund Hansen,
Museumsinspektør og seniorforsker ved
Nationalmuseet, Nyere Tid og Verdens Kultur
[A.H.H.]

Anne Kwaspen,
Tekstilkonservator, forsker ved McDonald
Institute for Archaeological Research,
University of Cambridge [A.K.]

Morten Valner S. Grymer-Hansen,
Historiker og gæsteforsker ved Københavns
Universitet, Saxo-instituttet, CTR,
Tekstiltioneren Margrethe Halts liv og virke
projekt Koordinator [M.G.-H.]

Anne-Marie Decker,
Nålebindingseksperter og selvstændig forsker
[A-M.D.]

Dr Cäcilia Fluck,
Museumsinspektør og seniorforsker ved
Skulpturensammlung und Museum für
Byzantinische Kunst, Staatliche Museen zu
Berlin [C.F.]

Dr Anna Głowa,
Kunsthistoriker og lektor ved Katolske
Universitet Lublin [A.G.]

Dr Petra Linscheid,
Tekstilarkæolog ved Bonn Universitet, Institut
for arkæologi og antropologi, Afdelingen for
kristen arkæologi [P.L.]

Alexandra Van Puyvelde,
Kunsthistoriker ved Museum for Kunst og
Historie, Bruxelles [A.V.P.]

Barbara Thomas,
Ph.d.-studerende, tekstilarkæolog, Bern
Universitet [B.T.]

Med hjælp fra:

Colin Clement,
Engelsk sprogredaktør

Line Cecilie Eskerod Hansen,
Fotograf ved Nationalmuseet

Søren Greve,
Fotograf ved Nationalmuseet

Inger Marie Helgasdatter Mulvad,
Fotograf ved Nationalmuseet

Ulrikka Mokdad,
Kunsthistoriker og væver, gæsteforsker ved
Københavns Universitet, Saxo-instituttet, CTR,
Tekstiltioneren Margrethe Halts liv og virke
projektet

Dr Stine Schierup,
Museumsinspektør ved Nationalmuseet,
Samlinger

Dr Susanne Lervad,
Terminolog og gæsteforsker ved Københavns
Universitet, Saxo-instituttet, CTR

Anine Aakjær Jensen,
Studentermødjhjælper ved Københavns
Universitet, Saxo-instituttet, CTR, grafisk
koncept og layout af udstillingen,
assisteret af:

Simon Grønberg
Softwareudvikler, Software og
konceptualisering

Museer, samlinger og arkiver involverede i udstillingen

De følgende institutioner har venligt
tilladt, at vi benytter deres materiale
og publicerer fotografier fra deres
samlinger som komparativt materiale i
udstillingen.

- Ägyptisches Museum und Papyrussammlung, Berlin
- Badisches Landesmuseum, Karlsruhe
- Centrum Archeologii Śródziemnomorskiej Uniwersytetu Warszawskiego [Polsk center for middelhavsarkæologi, Universitetet i Warszawa]
- Kunstsammlungen, Chemnitz
- Landesmuseum Württemberg, Stuttgart
- Musée Archéologique, Strasbourg
- Musée Art & Histoire / Museum Kunst & Geschichte, Brussels
- Musée des Tissus et des Arts Décoratifs, Lyon
- Muzeum Narodowe w Warszawie [National Museum of Warsaw]

Arkivalier og ikonografisk materiale tilgængeligt i open access benyttet i udstillingen stammer fra:

- British Museum, London
- British Newspaper Archive
- Kraks Vejviser
- Mediesteam
- Metropolitan Museum of Arts, New York
- National Digital Newspaper Program's Chronicling America.

- Muzeum Narodowe w Gdańsku [Nationalmuseet i Gdańsk]
- Muzeum Uniwersytetu Jagiellońskiego [Museet på Jagiellonian University], Krakow
- Museumssenteret i Hordaland (MUHO), Bergen
- Narodni Muzej Slovenije [Sloveniens nationalmuseum], Ljubljana
- Nasjonalnuseet [National Museum], Oslo
- The Petrie Museum of Egyptian Archaeology, London
- The Phoebus Foundation, Antwerp
- Rigsarkivet, København
- Römisch-Germanisches Zentralmuseum, Mainz
- Skulpturensammlung und Museum für Byzantinische Kunst, Berlin
- Victoria and Albert Museum, London

Indledning

Oversættelse af Morten Valner S. Grymer-Hansen

I Nationalmuseets Antiksamling findes 112 tekstilfragmenter fra det romerske og byzantinske Egypten, samt tidlig arabisk middelalder. Samlet set er der tale om den rigeste samling i Danmark. Tekstilerne har høj forskningsmæssig værdi, da de både rummer eksempler på forskellige teknikker og materialer, ligesom der findes en rig variation af genstandstyper og motiver. Derudover er samlingens historie et fremragende eksempel på, hvordan europæiske museer erhvervede tekstiler fra Egypten. Blandt de vigtigste stykker i samlingen er dele af en dragttype, der kaldes tunika.

Onlineudstillingen "Arkæologiske puslespil på et museum" giver den besøgende viden om samlingens tekstiler og deres tilblivelseshistorie. Udstillingen tilbyder også et indblik i de udfordringer som møder forskeren i arbejdet med at "rekonstruere" en sådan historie. Dette gælder ikke kun for de egyptiske tekstiler på Nationalmuseet, men for flertallet af museer med arkæologiske tekstiler verden over. Undersøgelsesmetoden kan minde om at lægge et puslespil med brikker fra forskellige kasser; hvor der er iblandet dele fra forskellige motiver - og hvor der altid mangler nogle brikker.

Takket være samarbejdet mellem forskere fra en række fagfelter, kan vi nu præsentere en række nye vinkler på samlingens historie og dens genstande, men der er ikke tale om en afsluttet historie. Yderligere forskning i samlingen vil utvivlsomt frembringe ny viden.

Dr Maria Mossakowska-Gaubert
September 2022

Hvordan man besøger udstillingen [M.M.-G.]

Udstillingen består af tre dele. Indledningen forklarer, hvad en samling af egyptiske tekstiler er, hvordan Nationalmuseets samling er blevet til, og hvilke metoder, der er brugt til at genskabe dens historie og de genstande, den består af. I kataloget præsenteres 30 udvalgte tekstiler, opdelt efter fire tidsperioder i samlingens historie. Denne del indeholder også detaljeret information om, hvordan og fra hvem genstandene er erhvervet. Dateringen af stykkerne er overvejende gjort på grundlag af stilistiske træk, og må regnes for omtrentlig.

For den besøgende, der ønsker at dykke længere ned i de forskellige emner, findes otte casestudies, hvor man kan se nogle af disse dokumenter (særligt breve mellem antikvitetshandlere og museet, og en antikvitethandlers notesbog). Man kan også møde en usædvanlig og meget talentfuld kvinde, som var en dansk pioner inden for studiet af oldtidstekstiler og få indsigt i en samler og antikvitetshandlers virke på det skandinaviske antikvitetsmarked i 1920'erne og 1930'erne. Casestudierne viser også, at de materialer, tekstilerne er lavet af, har betydning for at kunne afgøre hvorfra de stammer og hvornår de er fremstillet. Til slut findes en detaljeret diskussion af tre særligt interessante tekstiler.

For at lette læsningen er henvisninger begrænset til et minimum, og læseren kan i stedet finde en litteraturliste i slutningen af kataloget. Mere viden om de tekniske termer der benyttes i teksten, så som "soumak", "tabby weave", "tapestry", "taqueté", osv., kan findes i et flersprogede vokabular

udarbejdet af *Centre International d'Étude des Textiles Anciens* i Lyon (CIETA), som er tilgængeligt online [her](#).

De fleste af tekstilerne er typiske tunikaudsmykninger eller fragmenter af samme, så som *clavus*, *orbiculus*, *tabula* osv. Til hjælp findes en skematisk tegning af en tunika, som viser hvor de forskellige elementer er placeret (see fig. 12).

At skabe en tekstilsamling

Hvorfor er der så mange tekstiler fra Egypten på museer rundt om i verden?

[M.M.-G.]

Tekstilbevaring i Egypten: klima og geografi

Det største antal oldtidstekstiler fra hele Middelhavsområdet som er bevaret til i dag, stammer fra Egypten. Dette skyldes klima og geografi. Det tørre, varme klima og ørkensand har skabt ideelle bevaringsforhold for organiske fibre: hør, bomuld, uld, silke. Disse forhold er dog ikke til stede overalt i Egypten; fra Nildelta-regionen, fugtig og med en stor flodslette, er der kun bevaret ganske få vævede genstande.

Arkæologiske tekstiler: kronologisk diversitet

Egyptiske tekstiler fra forskellige historiske perioder indgår i samlinger overalt i verden. De omfatter tekstiler fra den faraoniske periode (ca. 3100 f.Kr. - 332 f.Kr.), fra perioden efter Egypten blev erobret af Alexander den Store og herefter regeret af det græsk-makedonske ptolemæiske dynasti (332 f.Kr. - 30 f.Kr.), fra den tid, hvor Egypten var del af Romerriget (30 f.Kr. - 395 e.Kr.), derefter det Byzantinske Rige (395 - 641 e.Kr.), fra en kort, men for tekstilhistorien vigtig periode under persisk herredømme (619 - 628 e.Kr.), og endelig fra landet blev del af den arabisk-muslimske verden (fra 641 e.Kr.).

Der er dog stor kronologisk forskel og variation blandt de bevarede tekstiler. Dette forhold bunder naturligvis til dels i den tid, der er gået, men formentlig også til dels i, at langt størstedelen af tekstilerne stammer fra

grave. Forskellen i begravelsespraksiser påvist i de forskellige perioder i Egyptens historie - mumificering, kremering, gravlæggelse af kroppen uden videre præparering - fremgår af de fundne tekstilers udformning og mængde. Tekstiler forekommer sjældnere i andre arkæologiske kontekster såsom beboelse, kultbebyggelse eller i affaldslag.

Tekstiler fra den faraoniske og ptolemæiske periode er for hovedparten, men dog ikke kun, mumiebeviklinger. De mest omfattende fund fra den tidlige romerske periode er klude, som stammer fra affaldslag fundet ved lokaliteter som stenbrud, befæstninger, havneanlæg eller andre steder hvor mennesker har færdedes. Fund, som relaterer sig til senromersk, byzantisk og senere perioder kommer især fra grave, og består eksempelvis af klædedragt, kåber og boligtekstiler. Tekstiler fra denne periode er ofte mere velbevarede og righoldige end det man kender fra tidligere perioder.

Gravlæggelsen af den døde iført sit tøj uden øvrig behandling af legemet er knyttet til kristendommens introduktion i Nildalen, som gik særligt hurtigt i det tredje og fjerde århundrede e.Kr. for til sidst at blive den dominerende religion i Egypten. Ødelæggelsen af kultstedet Serapeum og biblioteket i Alexandria i 391 e.Kr. på biskop Theopilos' initiativ, og den officielle lukning af Isitemplet på øen Philae i 537 e.Kr., kan ses som to vigtige begivenheder, der markerede det sidste skridt i den kulturelle og religiøse forandring af det egyptiske samfund, som også faldt sammen med politiske forandringer.

"Koptiske" tekstiler?

Betegnelserne "den koptiske periode" og "koptiske tekstiler" bruges ofte sammen, særligt i ældre faglitteratur. Selve ordet "koptisk" kommer af det græske "Aigyptios", som er et adjektiv med betydningen "egyptisk". Termen "Aigyptios" blev optaget i arabisk som "gibt". I arabisk tid blev "gibt" betegnelsen for de egyptiske kristne via det latinske *Cophtus* - *Coptus*, en term, der blev benyttet af rejsende til Egypten i det 16. og 17. århundrede. Fra og med det 17. århundrede, begyndte forskere, der beskæftigede sig med Egypten, at benytte termen til at beskrive egyptiske kristne, deres religion og alle andre aspekter af deres kultur og identitet.

Mere viden om etymologien bag ordet "Copt" kan findes i Christian Cannuyers værk (1996).

Derfor er det svært at tale om en "koptisk periode" i Egyptens historie: det er ikke tydeligt, hvornår en sådan periode skulle begynde eller slutte. Det er ligeledes upræcist at benytte adjektivet "koptisk" om kunst og materiel kultur: man kan ikke vide, hvem der fremstillede et kunstværk eller en brugsgenstand, og, med undtagelse af afbildninger med entydig kristen symbolik, blev andre motiver ikke nødvendigvis forstået som værende kristne, hverken af "producent" eller "modtager". Disse betegnelser kan derfor føre til mange misforståelser, både historiske og kulturelle, og det er derfor bedst at undgå dem til fordel for historiske periodebetegnelser, så som "byzantinsk tid" og "arabisk middelalder", og derfor tale om "egyptisk kunst fra den byzantinske tid" eller "kristen kunst fra den arabiske middelalder i Egypten" (hvis

man er sikker på betydningen).

Egyptologi, Egyptomani og egyptiske tekstiler

Europæeres fascination af Egypten gennem århundreder var drevet af bibelens fortællinger såvel som de genstande, der blev hjembragt af rejsende, heriblandt korsfarere, pilgrimme og handlende, som udforskede området og vendte hjem deres indsamling og med beretninger om deres ekspeditioner. I 1822 formåede Jean-François Champollion (1790-1832) at tyde hieroglyfskriften bl.a. ved hjælp af den såkaldte Rosettasten, en stele, hvorpå et dekret fra 196 f.Kr. udstedt af farao Ptolemæus V var skrevet med henholdsvis hieroglyffer, demotisk og græsk skrift. Stelen blev fundet i 1799 af den franske ekspedition til Egypten anført af Napoleon Bonaparte. Tydningen af det gamle, egyptiske skriftsprog lagde fundamentet til en ny disciplin: egyptologi. Tiden efter de store faraoner vakte dog ikke så store følelser som pyramidernes, gravene, templerne, eller hieroglyfferne skrevet på papyrusruller eller malet på deres vægge. Kun Alexandria, hovedstaden i ptolemæisk, romersk og byzantinsk Egypten, med dets store bibliotek og berømte matematikere, geografer, filosoffer, teologer og andre lærde, figurerede i den europæiske elites bevidsthed. Her var byen et symbol på det højeste stadi af videnskabelig, kunstnerisk og litterær udvikling i oldtiden.

I det 19. århundrede vakte en akademisk interesse i Egyptens historie, kultur og kunst. I denne sammenhæng blev egyptiske genstande, også dem fra Egyptens senere perioder, attråværdige genstande til videnskabelige undersøgelser, ligesom de blev

samlerobjekter for såvel museer som privatpersoner. Desuden opstod der en særlig "egyptomani" i Europa og Nordamerika, der dyrkede kopier af egyptiske genstande, såvel som bygninger og kunsthåndværk inspireret af egyptisk kunst og arkitektur.

De fleste mindre genstande, herunder også tekstiler, blev udgravet *en masse* fra grave af bønder, lokale eller europæiske antikvitetshandlere, de sidstnævnte enten personligt eller med hjælp fra lokale agenter, og af udsendinge fra museer og private samlere. Gennem det 19. århundrede var såkaldte "konsulære agenter" også aktive og de stod for at forsyne de diplomatiske repræsentationer med oldsager. De havde en særstatus, som gav dem diplomatisk immunitet, selvom de ofte ikke havde nogen egentlige bånd til det land, de repræsenterede. Slutresultatet var, at antikviteter blev eksporteret fra Egypten af samlere, forhandlere, turister, diplomater osv. næsten uden nogen form for kontrol.

Fra 1850'erne indledtes de første mere eller mindre systematiske arkæologiske udgravninger i Egypten. De blev på den tid især udført af franske og engelske arkæologer og egyptologer. Dette forhindrede imidlertid ikke, at mange monumenter blev stjålet af udgravningsarbejderne og solgt på antikvitetmarkedet. Det var også på den tid blevet skik og brug at dele fund fra udgravninger. For eksempel blev halvdelen af genstandene udgravet af Auguste Mariette (1821-1881) i Saqqara fra 1850 til 1854 sendt til Louvre, mens den anden halvdel blev i Egypten og hvor den senere indgik i det Egyptiske Museum i Kairo. Nye standarder for udgravningsteknik og avancerede metoder til at dokumentere

arkæologisk materiale, særligt keramik, blev introduceret i egyptisk arkæologi af den britiske egyptolog Sir William Matthew Flinders Petrie (1853-1942), som fra 1884 gennemførte en lang række udgravninger i Egypten og Palæstina.

Hvad angår handlen med antikviteter, så åbnede Selim Khawam den første antikvitetshandel i Egypten i 1862 i Kairo. I 1888 etablerede den Egyptiske Antikvitetstjeneste et "salgsrum" i det Egyptiske Museum, fyldt med materiale indsamlet overalt i Egypten af lokale inspektører. I 1912 bekendtgjorde Ismail Sirry Pasha, minister for offentlige arbejder, på foranledning af den franske egyptolog og daværende direktør for den Egyptiske Antikvitetstjeneste, Gaston Maspero (1846-1916), en lov, der regulerede salg og eksport af egyptiske antikviteter. Dette medførte, at alle forhandlere skulle have en officiel tilladelse udstedt af Antikvitetstjenesten, og genstande eksporteret fra Egypten skulle være certificerede. Yderligere reguleringer og juridiske restriktioner for antikvitetshandlen blev indført af egyptiske myndigheder i 1951 og i 1979, men det var først i 1983, at det, med den Egyptiske Lov om Beskyttelsen af Antikviteter, kendt som Lov nr. 117, blev gjort ulovligt at udføre antikviteter fra Egypten.

For mere om egyptologi og egyptomani, såvel som handlen med antikviteter i Egypten, se Fredrik Hagen og Kim Ryholt (2016) og Donald Malcolm Reid (2019).

Egyptiske oldsager på Nationalmuseet gennem tiden [A.H.H.]

Nationalmuseet fik sit nuværende navn i 1892, men dets historie og grundlæggelse strækker sig tilbage til det 17. århundrede og det Kongelige Danske Kunstakademi på Københavns Slot. Kunstakademets samlinger var vidtfavnende og indeholdt også enkelte genstande fra oldtidens Egypten. Af betydning for Nationalmuseets tilblivelse var også Den Kongelige Kommission til Oldsagers Opbevaring, der havde til formål at indsamle, registrere og bevare nationens historiske monumenter og genstande. Den blev grundlagt i 1807 og udviklede sig snart til et offentligt museum med Christian Jürgensen Thomsen (1788-1865) som den drivende kraft. Thomsen er i dag bedst kendt for treperiodesystemet, en banebrydende metode til at datere forhistoriske genstande.

I 1845 åbnede Thomsen et nyt Etnografisk Museum baseret på genstande fra det tidligere Kunstakademi: som beliggenhed valgtes Prinsens Palæ, det nuværende hovedsæde for Nationalmuseet. I 1851 fulgte Antik-Cabinetet (Antiksamlingen) trop. Endelig blev også den danske oldsagssamling flyttet hertil i 1854. Hver af disse samlinger blev omhyggeligt systematiseret og opstillet af Thomsen selv. Han mente, at disse samlinger skulle ses som en helhed, hvis man ønskede at forstå menneskets kulturelle udvikling. Eksempelvis tilskyndede Thomsen komparative studier af stenredskaber, ikke blot fra Skandinaviens forhistorie, men også fra andre kulturer, gamle som nye, overalt i verden.

I 1866, året efter Thomsens død, blev Ludvig Müller (1809-1891) ny leder af Antiksamlingen. Da var antallet af egyptiske antikviteter vokset betydeligt, primært på grund af diplomater og forretningsdrivende, som var aktive i Kairo og Alexandria. I 1851 blev samlingen betydeligt forøget med en stor samling græske og italienske vaser, der tidligere havde tilhørt Christian VIII.

I slutningen af det 19. århundrede var Antiksamlingen vokset til en rig og alsidig genstandsgruppe, som kunne illustrere middelhavskulturenes materielle historie, med et genstandsmæssigt fokus på de klassiske kulturer fra Grækenland og

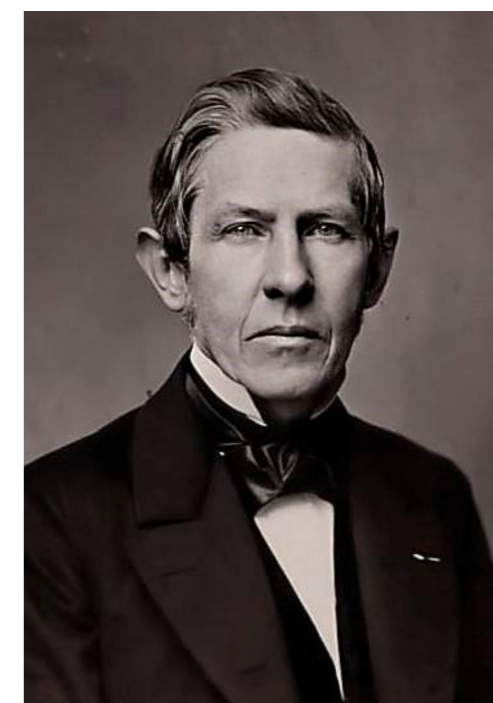

1. Ludvig Müller (1809-1891), en dansk numismatiker og arkæolog, var direktør for Den Kongelige Mønt- og Medaillesamling, og fra 1866 leder af Antiksamlingen. Det Kongelige Bibliotek. Foto © Det Kgl. Bibliotek

Rom. I løbet af det 19. århundredes sidste halvdel og ind i begyndelsen af det 20. århundrede kom de fleste erhvervelser fra private givere eller køb. Donationerne kom typisk fra danske diplomater, forskere, kunstnere eller arkitekter. Erhvervelserne blev i visse tilfælde gjort af museets ansatte eller fagkollegaer, som aktivt opsøgte auktioner og handlende, primært i Europa, men i andre tilfælde var det samlere eller antikvitetshandlere, der på eget initiativ tilbød deres samlinger til museet.

Tilblivelsen af samlingen af senantikke tekstiler på Nationalmuseet fulgte nøje dette mønster. Baseret på kilder som breve og andet arkivmateriale, synes der ikke at have været nogen intention om systematisk at opbygge en stor særsamling af senantikke tekstiler. Tværtimod udvidedes samlingen på "tilfældig" vis, med undtagelse af de genstande som stammer fra Margrethe Hald. Senantikke tekstiler blev højst sandsynligt anset for et materiale som på den ene side kunne belyse overgangen fra det faraoniske Egypten til den klassiske verden, og på den anden side som et værdifuldt komparativt materiale sammen med genstande fra Danmarks oldtid og de etnografiske samlinger.

Indsamling af egyptiske tekstiler [M.M.-G.]

Skabelsen af Nationalmuseets samling af egyptiske tekstiler kan inddeles i fire stadier. Dens begyndelse var forbundet til det blomstrende antikvitet marked i slutningen af det 19. århundrede (56 fragmenter). Tekstilerne blev på dette tidspunkt købt af antikvitetshandlere og samlere såsom Theodor Graf, Ahmed Mustafa og Robert Forrer. Derefter, i 1930'erne og 1940'erne blev tekstilerne erhvervet i mindre grupper fra

antikvitetshandlere (12 fragmenter), Walter Carl og Peter Johansen, såvel som gennem donation og testamentering (4 fragmenter) fra to egyptologer, Erik Iversen og Hans Ostenfeld Lange. Ligeledes i 1930'erne blev 16 eller måske 17 genstande overført til Nationalmuseet fra University College London, og sandsynligvis også nogle fra Kaiser-Friedrich-Museum i Berlin (måske 2 eller 3 fragmenter) for at blive undersøgt af tekstileksperten Margrethe Hald. De sidste erhvervelse af tekstiler (6 fragmenter) i 1950'erne og 1960'erne kom fra det egyptiske og europæiske antikvitet marked. Proveniensen af 15 fragmenter på Nationalmuseet er endnu ikke blevet fastslået.

2. Valdemar Schmidt (1836-1925), den første professor i egyptologi ved Københavns Universitet og i Danmark. Det Kongelige Bibliotek. Foto © Det Kgl. Bibliotek



At udstille egyptiske tekstiler [A.H.H.]

Tekstilerne fra Theodor Graf var nogle af de første senantikke tekstiler, der kom til Danmark. I marts 1887 holdt Valdemar Schmidt (1836-1925), professor i egyptologi ved Københavns Universitet, en forelæsning om tekstilerne i Det Kongelige Nordiske Oldskriftsselskab. Dette selskab, som fortsat eksisterer, blev grundlagt i 1825 med det formål at studere og fremme kundskab om nordisk historie, sprog og monumenter. Ved månedlige møder holdt fagfolk forelæsninger, også sommetider om emner der ikke havde med Skandinavien at gøre. Valdemar Schmidt var medlem af selskabet, og han fremviste fra tid til anden nye erhvervelser i Antiksamlingen.

Selskabet havde til huse i samme bygning som samlingen, og genstandene kunne derfor let tilgås (se fig. 2).

Schmidts fremvisning af tekstilerne fra Graf, omtalt som "Prøver", berørte en række emner, ifølge en beretning fra Berlingske Tidende den følgende dag, 2. marts 1887, udviklingen i begravelseskikke, brugen af materialer og teknikker, og endelig hvordan disse beklædningsstykker kunne kaste nyt lys over de romerske "Senatorers" klædninger.

Udstillingen af tekstilerne på dette tidspunkt er ikke veldokumenteret, men det er sandsynligt, at en væsentlig del af stykkerne fra Theodor Graf og Robert Forrer blev udstillet kort efter, de ankom til museet.



3. Udstillingsmontre fra 1930'erne der præsenterer egyptiske tekstiler på Nationalmuseet. Foto fra 1992. Antiksamlingens arkiv. Foto © Nationalmuseet

4. (modsatte side) Udstillingsmontre fra 1930'erne der præsenterer egyptiske tekstiler på Nationalmuseet. Foto fra 1951. Foto © Nationalmuseet

Fotografier af udstillingsmontrerne fra 1930'erne, men taget efter 1951, viser at omtrent 25 af dem var udstillet, inklusiv den store tunika fra University College London, og nogle af de seneste tilføjelser fra Hans Ostenfeld Lange og Mehdi Ben Zapletal. Muligvis erstattede disse nogle af tekstilerne fra Forrer eller andre. Tekstilerne var en i den kronologiske del der omhandlede det græske og romerske Egypten. Tekstilerne lå tæt sammen, og lignede nærmest et puslespil (fig.4).

En lidt senere og knap så kompakt indretning med godt 10 fragmenter, havde denne gang tunikaen som midtpunkt. For den arkæologiske konteksts skyld, omfattede denne udstillingsektion også faraoniske tekstilredskaber. I den nuværende udstilling, opsat i 1994, er tunikaen en del af det græsk og romersk Egypten, mens de øvrige tekstiler er på magasin, men tilgængelige for forskere.

Gennem årene har en del af tekstilerne fra Nationalmuseet været udlånt til særudstillinger, bl.a. på Louisiana (1962) og Ny Carlsberg Glyptotek (1996). De tekstiler som Margrethe Hald medbragte fra London, er i dag en del af Antiksamlingen. Tidligere var de imidlertid en del af den komparative samling i Danmarks Oldtid (med undtagelse af tunikaen). Denne genstandssamling, der favner en række lande og tidsperioder, er defineret som en studiesamling. Derfor har størstedelen af tekstilerne fra London ikke været udstillet.

Nogle bemærkninger om museumsnumre [M.M.-G., A.H.H.]

Det virker måske indlysende, at hver genstand i et museum har sit eget

unikke nummer, ligesom det ledsages af en fyldestgørende beskrivelse. Når det gælder ældre samlinger er dette dog ikke altid tilfældet. Genstande, der kom fra samme kilde fik ofte blot ét samlet nummer, og en overordnet beskrivelse.

De af Nationalmuseets egyptiske tekstiler, som blev erhvervet fra Robert Forrer, blev optegnet under to museumsnumre: 3670 (nu 30 stykker) og 3671 (nu 18 stykker). Under udarbejdelse af denne online-udstilling, og for at kunne adskille de enkelte stykker tekstil, har vi valgt at indsætte et undernummer efter museumsnummeret: NMD Inv. 3670_1, 3670_2, osv. I andre tilfælde, hvor der fandtes et nummer fra Forrer er dette bibeholdt og eftersat museumsnummeret, som eksempelvis NMD Inv. 3670_1537.

Endelig findes en gruppe tekstiler, som af forskellige historiske årsager ikke bærer noget identificerbart museumsnummer. Disse er gengivet som: NMD Inv. Unr_a, NMD Inv. Unr_b, osv. Nogle af disse genstande fik oprindeligt intet nummer, da de blev betragtet som del af en studiesamling. Andre kan over tid have mistet deres nummer, som det er formodentlig er tilfældet med NMD Inv. Unr_a (**Katalog nr. 5**), som blev identificeret af Anne Haslund Hansen, som hørende til gruppen fra Forrer, og beskrevet som nummer 1588 i et brev fra 1891 til Ludvig Müller (se **Case study 2**).

5. Et uddrag fra Antiksamlingens protokol, hvor de tekstiler, der blev arhvervet fra Theodor Graf i 1886, er registreret under inventarnumrene 3116-21. Nationalmuseet. Skannet af forfatteren.

At genskabe historien bag en samling

En historie eller mange historier? [M.M.-G.]

En samlings historie består af de personer, der erhvervede genstandene og dem, der fremskaffer dem. For at genskabe denne del af historien bag samlingen af egyptiske tekstiler på Nationalmuseet, har vi benyttet en række kilder: Nationalmuseets genstandsprotokol, brevkorrespondancer mellem antikvitetshandlere (Theodor Graf, Robert Forrer); arkiver (Forrer); enkeltstående dokumenter (Ahmed Mustafa) og endog en skitse, der formentlig viser vej til en antikvitetshandlers hus (Werner Jakobsen); korrespondance mellem forskere, Margrethe Hald (Nationalmuseet) og Grace M. Crowfoot (UCL), samt Helmut Schlunk (Kaiser-Friedrich-Museum, Berlin); oplysninger fra aviser (Peter Johansen); og endelig publiceret forskning, der giver indblik i en antikvitetshandlers personlighed og aktiviteter (Mehdi Ben Zapletal, Tove Alm) eller en forsker (Sir Flinders Petrie, Hans Ostenfeld Lange).

En samlings historie er også historien bag den enkelte genstand. Analyser af fibre og væveteknikker er grundlæggende for undersøgelsen af tekstiler. Ved at kombinere data fra analyserne med arkivstudier kan det være muligt at bestemme proveniensen, eller ligefrem identificere deres arkæologiske kontekst. Derudover kan komparative studier af ikonografiske motiver også give informationer om stoffers oprindelse og datering.

Én samlings historie er desuden ofte en del af andre samlings historie. De fleste europæiske museer og samlinger har erhvervet egyptiske tekstiler gennem kunst- og antikvitetsmarkedet. Mange tekstiler blev delt og sendt til forskellige museer enten af samlerne selv eller af museumsansatte. Ofte er kun den mest fængende del af et ornament klippet ud, efterladende et puslespil med få ledetråde til stoffets oprindelige udseende. Identifikationen af tekstilfragmenter på europæiske museer med relation til Nationalmuseets samling er afgørende for at kunne rekonstruere de originale genstande, der er blevet delt op, og for at kunne skabe et "slægtstræ" for tekstilerne, dog er sådanne identifikationer ikke altid entydige.

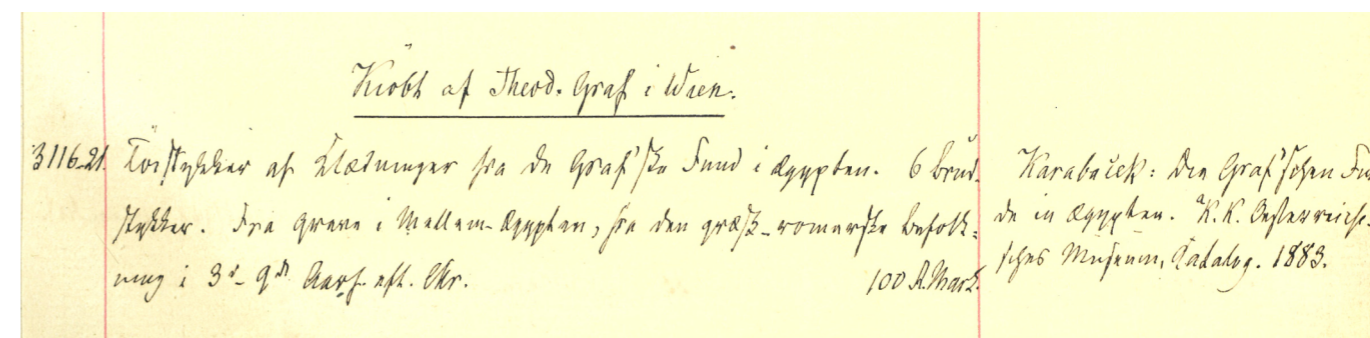

Fremstilling af identiske tekstiler [P.L.]

Delingen af tekstiler på antikvitetsmarkedet

Når man arbejder med tidlige byzantinske tekstiler i museumssamlinger, ser man mange relativt ens fragmenter, der svarer til hinanden i teknik (materiale, tråde, vævning, afslutning), form, farve og mønster. Vi kan formode at matchende stykker stammer fra det samme tekstil, som er blevet klippet i flere stykker og delt på kunstmarkedet, en velkendt praksis i slutningen af 1800-tallet og begyndelsen af 1900-tallet. Matchende stykker fordelt på forskellige museer, nogle gange op til ti forskellige samlinger på europæiske museer, er ikke ualmindeligt, særligt hvis kendte samlere som Franz Bock eller Robert Forrer var involveret (Linscheid 2017, s. 10-11; 127-129). Et veritabelt puslespil af matchende fragmenter er både videnskabeligt underholdende og brugbart, da det hjælper os til at rekonstruere et tekstils oprindelige form, funktion og proveniens.

Fremstilling af flere tekstiler i taquetévævning

Formodningen om at matchende fragmenter stammer fra samme tekstil er baseret på forestillingen om, at tekstiler blev produceret som enkelte, individuelle stykker. Der er dog beviser for fremstilling af to eller flere tekstiler af det samme materiale, udført i den samme teknik, farver og dekoration, der således kan fremstå som "identiske" tekstiler.

Et tydeligt eksempel på et sådan tekstil kan ses blandt gruppen af tekstiler udført i en lærredsvævning, hvor mønstret dannes af trendtrådene,

også kaldet *taqueté*, med mønstre forestillende jagtscener i grøn på en rød baggrund, eller, hvis man vender tekstilet, i rød på en grøn baggrund. Motiverne viser en løve og en hjort, en bueskytte og en rytter med et langt spyd, der angriber et vildsvin. Disse scener afbrydes lodret af en violet sektion (fig. 6).

Fragmenter af dette tekstil, der alle matcher teknik, materiale, farver og afbildninger, findes fordelt på mere end 11 forskellige museumssamlinger; de fleste af dem er identificeret af Sabine Schrenk (Schrenk 2004, s. 173-176; Linscheid 2017, s. 32-33). Fundstedet er ukendt for samtlige fragmenter, men en kulstof 14-datering placerer denne gruppe i perioden fra det 4. århundrede til midten af det 6. århundrede e.Kr. Schrenk har på overbevisende vis rekonstrueret fragmenterne som en tunika ud fra spor efter en halsudskæring på fragmentet fra Kunstgewerbemuseum i Berlin, såvel som en som en linje, hvor mønstret spejlvendes på fragmentet fra Západočeské Museum i Pilsen: de violette bånd må være tunikaens clavi. Eftersom fragmentet i Pilsen hører til skulderdelen og er afsluttet med en snoet kant, var tunikaen formodentlig ærmeløs. Schrenk har bemærket at yderligere to tilsyneladende

6. Fragment af en tunika i taquetévævning med jagtscener. Karlsruhe Badisches Landesmuseum (Inv. T 159). Foto: Thomas Goldschmidt © BLM Karlsruhe



matchende fragmenter, ét i Berlin (Museum für Byzantinische Kunst) og ét i Tübingen (Ägyptologisches Institut), afviger i antal og orientering af figurerne, og hun formoder derfor, at der eksisterer en anden, duplikeret tunika. (se fig. 7a).

Denne formodning er for nylig blevet bekræftet ved publiceringen af et stort fragment af samme *taqueté*vævning fra Württembergisches Landesmuseum i Stuttgart (Inv. GT 3846: Nauerth 2014, no 34). I dette fragment er den fulde længde af en tunikaside med bevaret skulderdel. Figureernes orientering angiver skulderhøjden på tunikaen. Med sin intakte skuldersektion kan Stuttgart-fragmentet ikke have været en del af Schrenks rekonstruerede tunika, da begge skuldersektioner allerede er redegjort for med Pilsen og Berlin-fragmenterne. Som resultat deraf må Stuttgart-fragmentet have været del af en anden tunika. Begge tunikaer er identiske i teknik, farve og mønster, og begge er ærmeløse (se fig. 7b).

Det næste eksempel på identiske tekstiler er ligeledes udført i lærredsvævning eller *taqueté*, denne gang med fugle i oktagoner (se **Katalog nr. 8**). En kulstof 14-undersøgelse tyder på at en datering omkring det 4. århundrede til midten af det 6. århundrede e.Kr. Mange af fragmenterne er blevet tilskrevet den egyptiske lokalitet Akhmim, hvor der er gjort mange fund af senantikke tekstiler. Dette *taqueté*-stof med fugle i oktagoner forekommer i to komplette, rektangulære tekstiler, omtalt som "pudevår", og som findes på Victoria and Albert Museum i London (Inv. 780-1893). Der eksisterer imidlertid flere matchende fragmenter, som må have været del af en tunika (Inv. 304-1891). Barbara Thomas har undersøgt disse fragmenter (se **Case study 4**). Også i

dette tilfælde er den samme vævning og teknik blevet benyttet i mere end ét tekstil, og i dette tilfælde endda i tekstiler med forskellige funktioner: boligtekstil og beklædningstekstil.

De to eksempler på produktion af ens tekstiler er som nævnt udført i lærredsvævning. Denne komplekse vævning kræver en avanceret vævopsætning, og derfor forekommer det rimeligt, at man har vævet flere tekstiler på den samme væv. Det kan dog ikke udelukkes, at det samme tekstil kan være vævet på forskellige vævsteder, men ved hjælp af samme væveinstruktion.

7a. Rekonstruktion af den første tunika i *taqueté*vævning med jagtsener; side A, med fragmenter i Karlsruhe, Wien, Nürnberg, Berlin Kunstgewerbemuseum, Sankt Petersborg, Pilsen; side B (ikke afbildet), med fragmenter i Pilsen, Cleveland, Göteborg, Philadelphia, Riggisberg, Paris.
Tegning: Petra Linscheid efter Schrenk (2004), s. 175.

7b. Rekonstruktion af den anden tunika i *taqueté*vævning med jagtsener; side A, med fragment i Stuttgart; side B (ikke afbildet), med fragmenter i Stuttgart, Berlin Museum für Byzantinische Kunst, Tübingen.
Tegning © Petra Linscheid

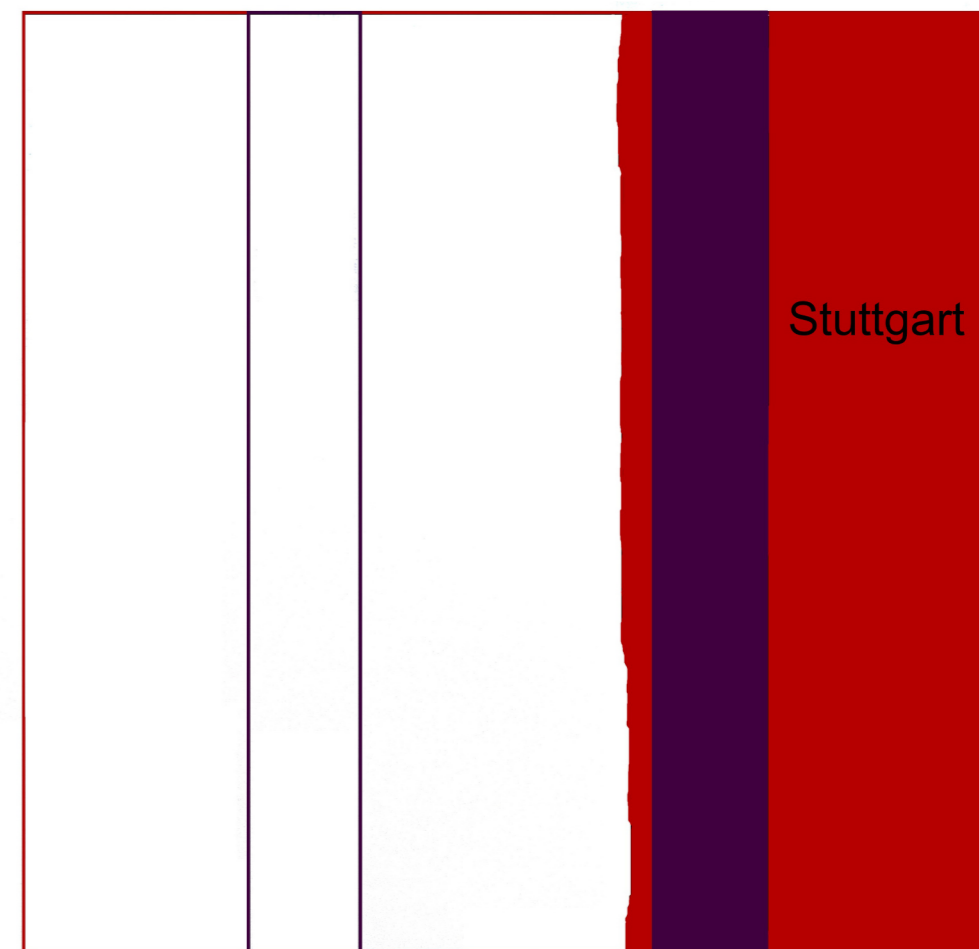
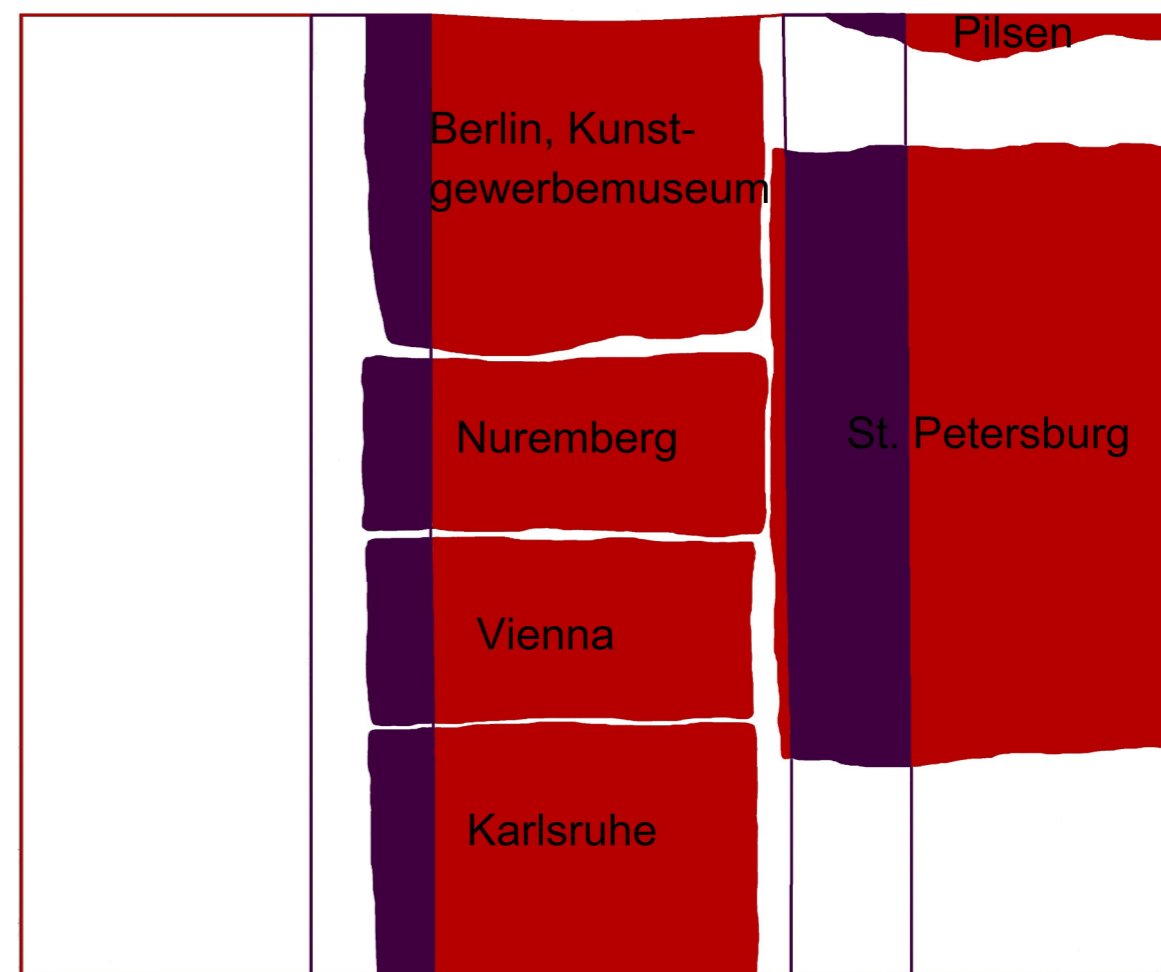



8. Tunika, som er lavet i flere eksemplarer. . Antwerpen Katoen Natie Inv. 614 (DM133).
Foto: Hugo Maertens © The Phoebus Foundation

Tekstiler med billedvævning

Flere af tekstilerne er ikke blot fremstillet i komplicerede vævninger. Katoen Natie-samlingen i Antwerpen rummer en fuldstændig børnetunika i hør (Inv. 614 [DM133]: De Moor et al. 2008, p. 200-201) Kulstof 14-test daterer den til 650-780 e.Kr. (med 95,4% sandsynlighed). Tunikaen er dekoreret med *clavi*, ærmebånd, og knæ- og skulderpaneler i farverig billedvævning. *Clavierne* er dekoreret med en grøn ranke med røde blomsterknopper på en gul baggrund, delt af et rødt felt med en plante i lys farve. Tekstilforsker Antoine De Moor har bemærket, at en tilsvarende *clavus* med identiske teknikker, mønster, farve og størrelse, ligeledes fra en hørtunika,

findes i Bouvier tekstilsamlingen (Inv. S 435: Stauffer 1991, p. 177). Eftersom tunikaen i Antwerpen er komplet, vidner Bouvier-samlingens *clavus* om eksistensen af en anden, tilsvarende hørtunika med identiske *clavus* (fig. 8).

Tekstiler med løkker

Fremstilling af ens tekstiler findes også blandt de ensfarvede tekstiler. I det 4. og 6. århundrede var medaljoner med knudeornamenter vævet med blålige løkker populære. Mindst syv fragmenter med det præcis samme motiv har overlevet til i dag. De stammer fra mindst tre store hørtæpper prydet med lange løkker i hør (Linscheid 2017, p. 63) (se fig. 9).



9. Fragment af et linnedsløjfeovertræk med knudeornament, hvor der også kendes flere eksemplarer. Karlsruhe Badisches Landesmuseum (Inv. T 184).
Foto: Thomas Goldschmidt © BLM Karlsruhe

Økonomiske aspekter og mønstertegninger

Ovenstående eksempler viser, at en tunika eller et boligtekstil ikke nødvendigvis var et unikt stykke, men ved at benytte den samme vævning og mønster kunne produktionen gentages. Ved at vælge ikke bare et identisk mønster, men også det samme materiale, farver og tekniske detaljer, fremstillede vævere ens produkter, hvilket er bevis for en slags serieproduktion af tekstiler. Om flerproduktionen foregik i det samme værksted er et åbent spørgsmål, da vævemønstre og kartoner kan have cirkuleret rundt.

Om vævekartoner, se også Annemarie Stauffers arbejde (2020).

Den mulige produktion af ens tekstiler er af særlig interesse, da det kan kaste lys på tidlig byzantinsk tekstiløkonomi, som fortsat er et underbelyst emne. Er de identiske tunikaer eller boligtekstiler udtryk for en lagerproduktion af tekstiler? Eller bestilte en kunde flere eksemplarer af samme tekstil?

Fremtidig forskning kan meget vel skabe ny viden om dupliserede tekstiler. Dog kender vi kun til en lille procentdel af de tekstiler der blev produceret i tidlig byzantinsk Egypten.

Tilskrivningen af matchende fragmenter til det samme tekstil

Der er behov for stringente kriterier for at kunne tilskrive matchende fragmenter til den samme genstand. Hvordan for eksempel med fragmenterne fra Nationalmuseet, der matcher fragmenter i andre samlinger (se **Katalog nr. 5, 6, 7 og 13**)? Er de fragmenter skåret fra samme tekstil?

Eller er de resultatet af produktionen af ens tekstiler?

For at kunne konkludere, om matchende tekstilfragmenter stammer fra den samme genstand eller fra flere genstande, er en grundig undersøgelse af alle tekniske detaljer nødvendig, herunder en nøjagtig optælling af trådene i stoffet og mønstrene. Hvis to eller flere fragmenter passer perfekt sammen, så tyder det oplagt også på at de kommer fra et og samme stykke stof. Fejl i vævningen, som Sabine Schrenk og Barbara Thomas (se **Case study 4**) har vist, indikerer at fragmenterne kan være vævet på den samme opsætning af trenden.

Derudover bør man tage fuldstændigheden af genstandene i betragtning, som de ovenstående eksempler viser. Kan alle de mulige fragmenter integreres i én samlet rekonstruktion eller er der fragmenter "tilovers", som derfor tyder på at der findes en yderligere genstand?

Slutteligt er mere sandsynligt, at fragmenterne hører til den samme genstand, hvis de har den samme proveniens og indsamlingshistorie.



10. Fragment af et mønsterdesign, papyrus (4.-5. århundrede e.Kr., Hermopolis). Ägyptisches Museum und Papyrussammlung (SMB Inv. P. 13275 Fr. b).

Det øverste felt viser fisk, vandplanter og dele af en mandlig figur. I det nederste felt er der en fisk, en fugl og lotusblade. Tegningerne er sorte med detaljer malet i hvidt. Denne type design blev brugt som forlæg til vævning, men også til mosaikker og maleri.

Foto: Sandra Steiß © bpk / Ägyptisches Museum und Papyrussammlung, SMB



11. Fragment af et mønsterdesign, papyrus (3.-4. århundrede e.Kr., Hermopolis). Ägyptisches Museum und Papyrussammlung (Inv. SMB P. 13275 Fr. d).

Tabula med fremstilling af en løbende eros. En løve og andre firfodede dyr samt fugle er afbildet omkring *tabula*en. Det mørke bånd, sandsynligvis en *clavus*, viser en fugl, måske en vagtel, og en cirkulær form, som er vanskelig at aflæse. Tegningerne er sorte med detaljer malet i hvid og gråblå farve.

Foto: Sandra Steiß © bpk / Ägyptisches Museum und Papyrussammlung, SMB

Hvordan så tekstilet ud? At tegne tekstilrekonstruktioner [A.K.]

Foruden én mere eller mindre fuldstændig tunika (Inv. 12141), består samlingen på Nationalmuseet af fragmenter fra tunikaer, hovedtøj, kåber og boligtekstiler. For bedre at kunne se, hvordan fragmenterne har været placeret i det oprindelige tekstil, har vi udført nogle tegningsforslag. De fleste af fragmenterne stammer fra tunikaer fra den byzantinske periode. Den mest almindelige tunika i denne periode er den T-formede model, vævet i ét eller i tre stykker og udsmykket med lodrette striber, de såkaldte *clavi*, bånd på ærmerne, samt cirkelformede eller firkantede dekorationer på skuldrene og under knæene (se fig. 12).

Der er stor variation i decorationen på en tunika, men ud fra fragmenterne er det muligt at udlede, hvilken slags overordnet decoration, f.eks. kort eller lang *clavi*, der har været på den oprindelige tunika. Væveretningen kan også give os en idé om, hvordan de billedvævede fragmenter har været placeret. Hvad angår rekonstruktionsforslagene, skal det siges, at fragmenterne er for små til, at man sikkerhed kan udlede tunikaens dimensioner, så højde, bredde, ærmelængde, livhøjde, er tentative. Halsudskæring er også blot den sandsynlige. Fragmenter med afbildninger af antiloper på en grøn baggrund stammer sandsynligvis fra en aflang kåbe og ikke fra en tunika (**Katalog nr. 13**). Alle antiloper ville være roteret 90 grader, hvis de havde været fra en tunika.

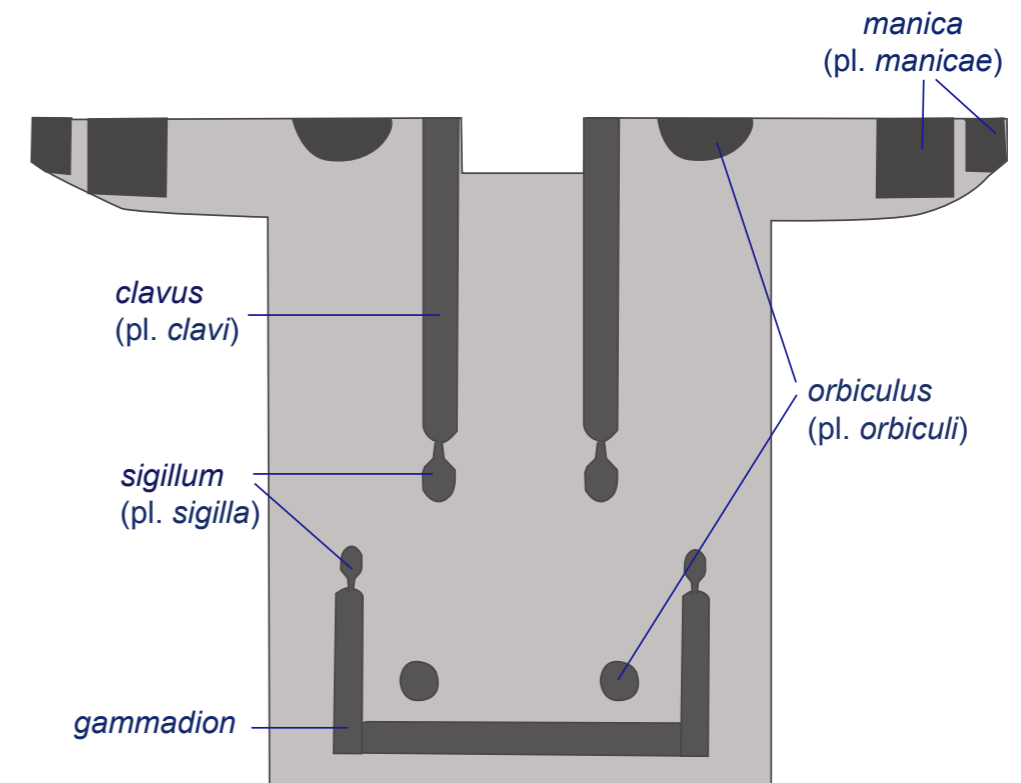
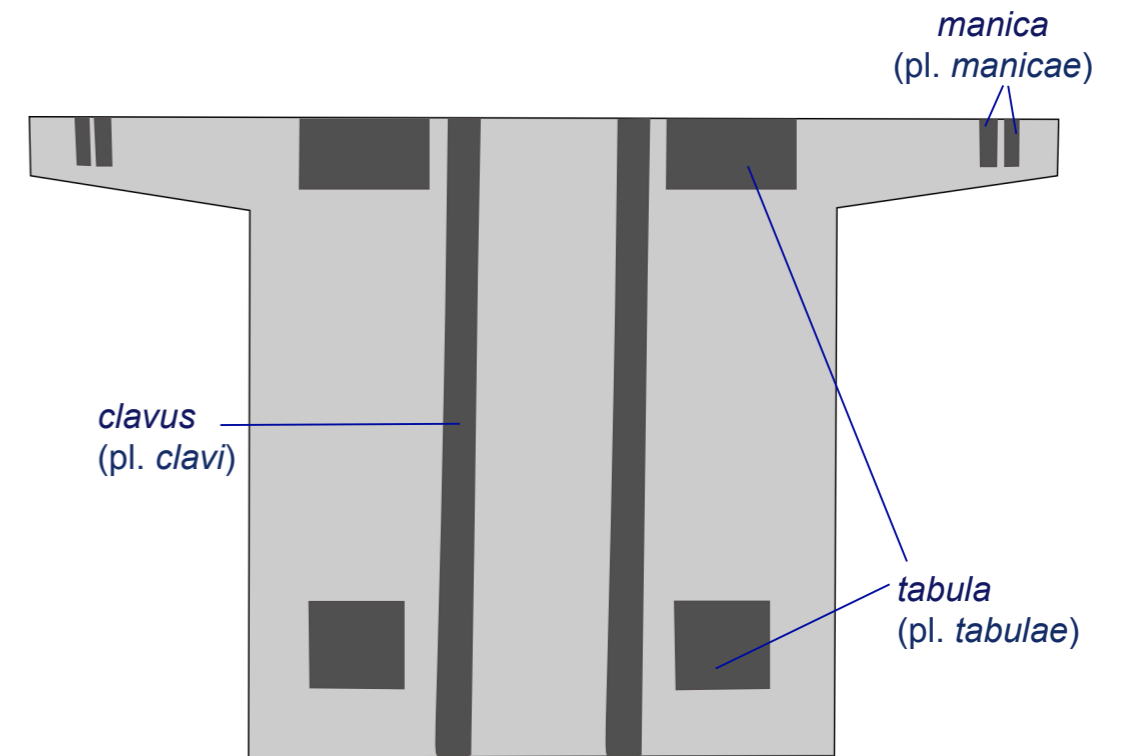

12a, b. Dekorative elementer på byzantinske tunikaer. Tegning © Maria Mossakowska-Gaubert

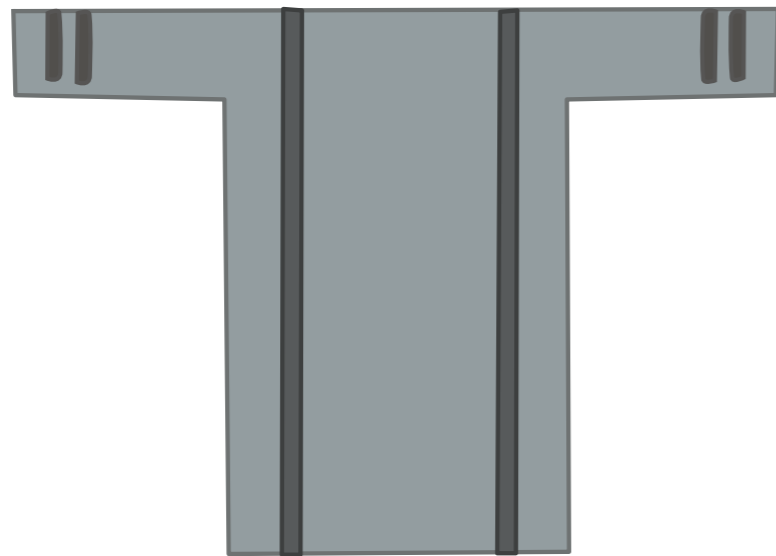
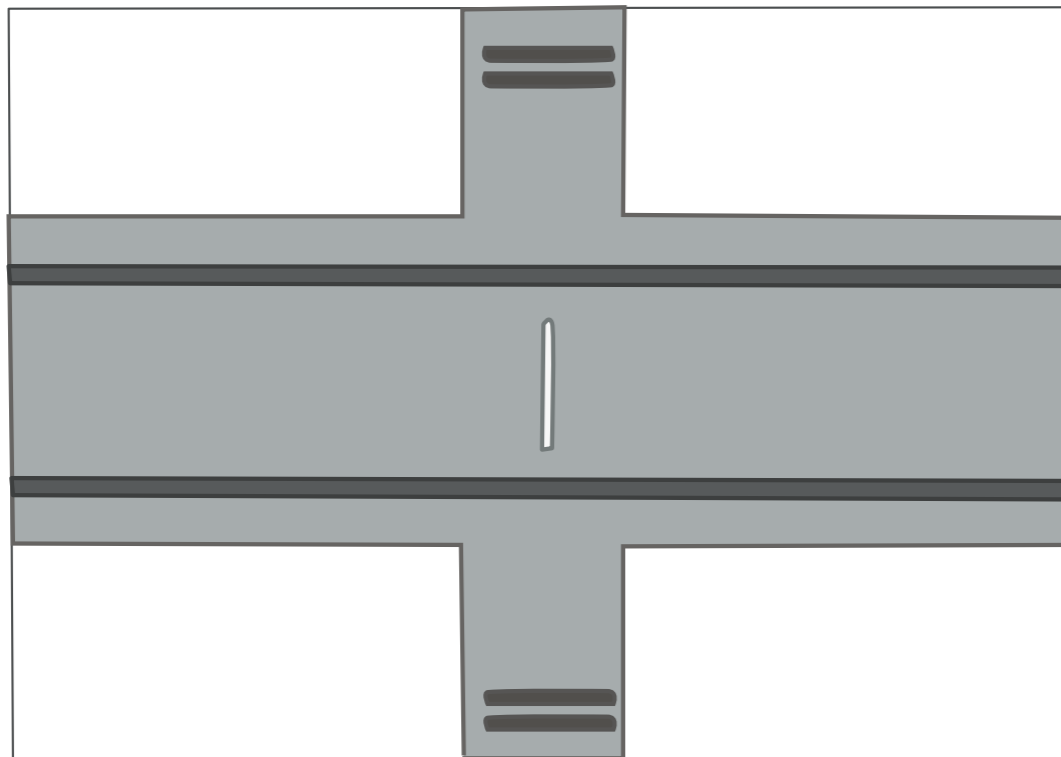

12c. Tunika formvævet i ét stykke.
Tegning © Maria Mossakowska-Gaubert, efter D.L. Carroll, *Looms and textiles of the Copts*, 1988, fig. 12A.

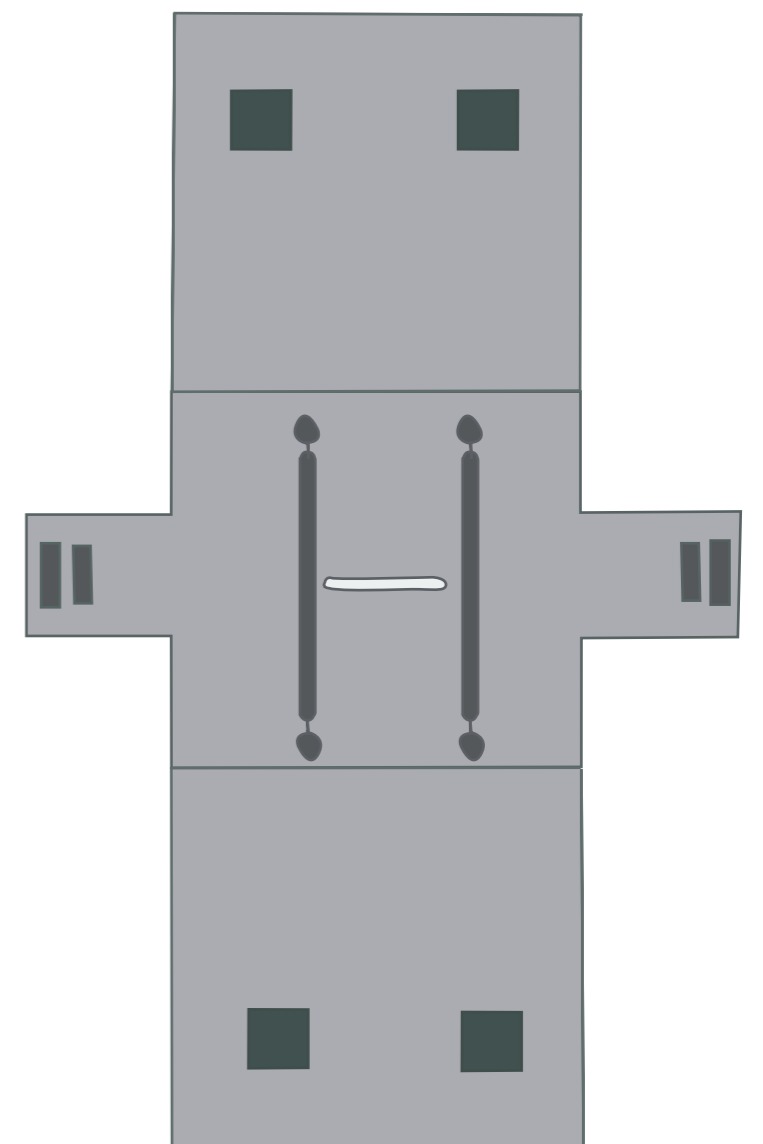
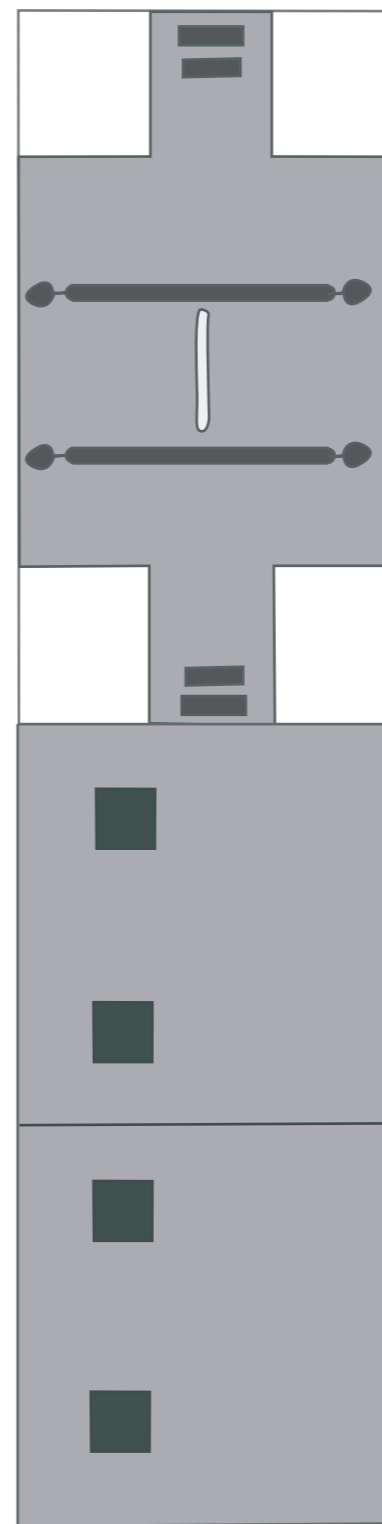

12d: Tunika formvævet i tre stykker.
Tegning © Maria Mossakowska-Gaubert, efter J. Lafontaine-Dosogne, D. De Jonghe, *Textiles Coptes*.
Musées Royaux d'Art et d'Histoire, 1988, fig. 137 og 138.